



Compuerta de evacuación de humos

Descripción del producto

Compuerta de **evacuación de humos** con abatimiento 2P, destinada al aire nuevo y evacuación de humo en edificios que reciben público y en edificios de gran altura, homologada según la Norma EN 1366-10. Diseñada según las especificaciones de la Norma EN 12101-8. Compuesta por una estructura en material refractario en el exterior y chapa de acero en el interior y compuesta por dos batientes en material refractario. Aplicación: por medio de un marco de montaje encastrado en el muro o en el conducto. Fachada frontal con rejilla de protección específica para la evacuación de humo, en aluminio anodizado. Certificado de ensayo estándar UNE-EN-1366-10. Clasificado según la norma EN 13501-4: EI 120 (ved i ↔ o) S 1500 AA multi. Las compuertas de evacuación de humos modelo **CEVH** poseen el marcado CE nº 0370-CPR-1687 de conformidad a la directiva de productos de la construcción 89/106/CE, según norma EN12101-8.

Dimensiones

La compuerta CEVH 2P puede tener las siguientes dimensiones:
 Dimensión mínima LxH (mm) - 400x400
 Dimensión máxima LxH (mm) - 1100x1100.

Accionamiento

El mecanismo (s) irá colocado en una zona determinada, en la parte central de la compuerta. Compuerta de evacuación de humo con abatimiento, accionamiento electromagnético a 24/48V por emisión de corriente. Posibilidad de incorporar contactos de posición con el fin de indicar la posición abierta y/o cerrada (opcional).

Instalación

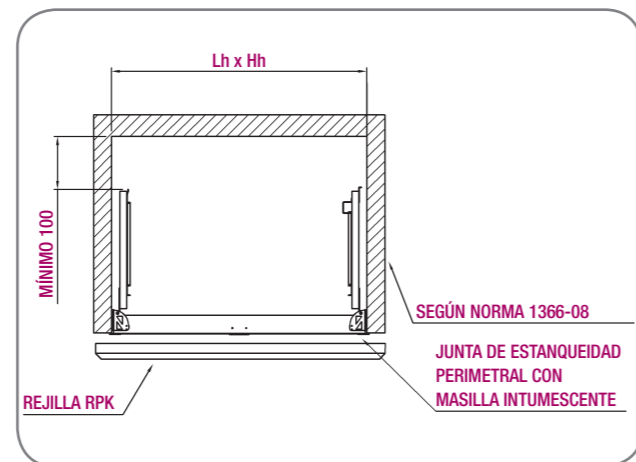

Dimensiones genéricas



Tabla de superficie libre (dm²)

Altura Hn (en mm)	Longitud Ln (en mm)														
	400	450	500	550	600	650	700	750	800	850	900	950	1000	1050	1100
400	9,24	10,76	12,28	13,80	15,3	16,8	18,4	19,9	21,4	22,9	24,4	26,0	27,5	29,0	30,5
450	10,76	12,53	14,30	16,07	17,8	19,6	21,4	23,2	24,9	26,7	28,5	30,2	32,0	33,8	35,5
500	12,28	14,30	16,32	18,34	20,4	22,4	24,4	26,4	28,4	30,5	32,5	34,5	36,5	38,5	40,6
550	13,80	16,07	18,34	20,61	22,9	25,2	27,4	29,7	32,0	34,2	36,5	38,8	41,0	43,3	45,6
600	15,32	17,84	20,36	22,88	25,4	27,9	30,4	33,0	35,5	38,0	40,5	43,0	45,6	48,1	50,6
650	16,84	19,61	22,38	25,15	27,9	30,7	33,5	36,2	39,0	41,8	44,5	47,3	50,1	52,9	55,6
700	18,36	21,38	24,40	27,42	30,4	33,5	36,5	39,5	42,5	45,5	48,6	51,6	54,6	57,6	60,6
750	19,88	23,15	26,42	29,69	33,0	36,2	39,5	42,8	46,0	49,3	52,6	55,9	59,1	62,4	65,7
800	21,40	24,92	28,44	31,96	35,5	39,0	42,5	46,0	49,6	53,1	56,6	60,1	63,6	67,2	70,7
850	22,92	26,69	30,46	34,23	38,0	41,8	45,5	49,3	53,1	56,9	60,6	64,4	68,2	71,9	75,7
900	24,44	28,46	32,48	36,50	40,5	44,5	48,6	52,6	56,6	60,6	64,6	68,7	72,7	76,7	80,7
950	25,96	30,23	34,50	38,77	43,0	47,3	51,6	55,9	60,1	64,4	68,7	72,9	77,2	81,5	85,7
1000	27,48	32,00	36,52	41,04	45,6	50,1	54,6	59,1	63,6	68,2	72,7	77,2	81,7	86,2	90,8
1050	29,00	33,77	38,54	43,31	48,1	52,9	57,6	62,4	67,2	71,9	76,7	81,5	86,2	91,0	95,8
1100	30,52	35,54	40,56	45,58	50,6	55,6	60,6	65,7	70,7	75,7	80,7	85,7	90,8	95,8	101

FÓRMULA ÁREA LIBRE ((Ln-96) x (Hn-96))/10000

Perdida de carga ≤ 20 Pa para una velocidad de paso en compuerta ≤ 8 m/s

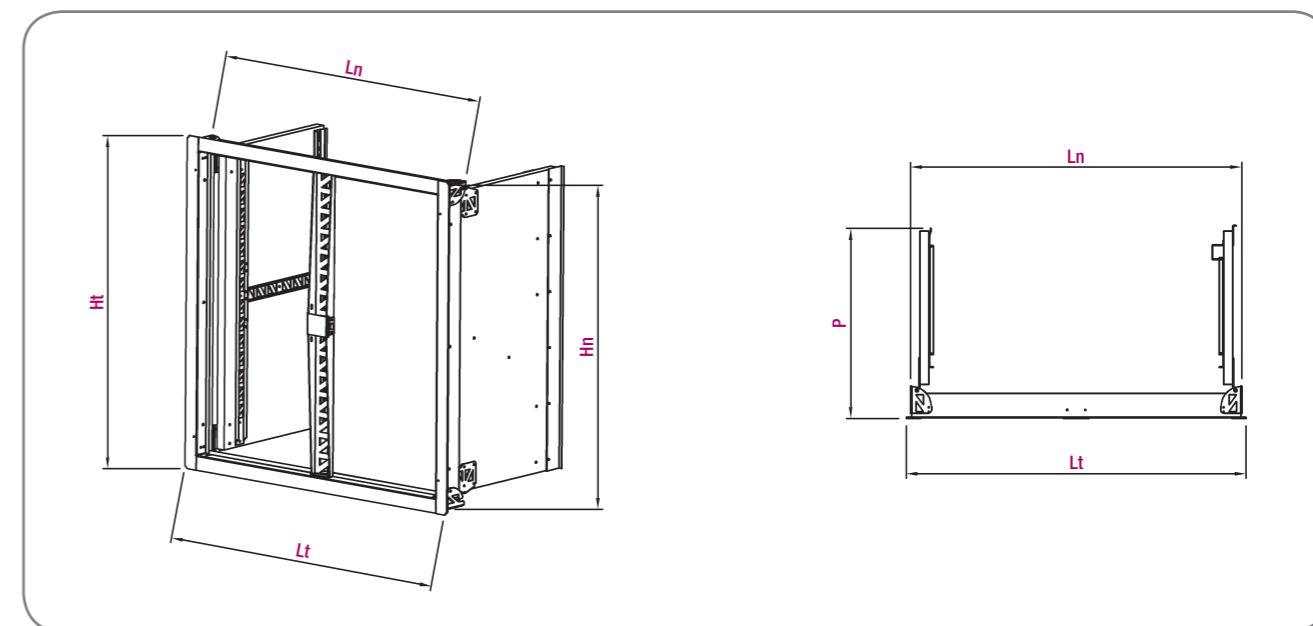
SIMBOLOGÍA

P = Profundidad de la aleta.
 Lt = Longitud total exterior.
 Ht = Altura total exterior.
 Lh = Longitud interior conducto.
 Hh = Altura interior conducto.
 Ln = Longitud nominal compuerta.
 Hn = Altura nominal compuerta.

FORMULARIO

$P = (Ln/2) + 90$
 $Lt = Ln + 29$
 $Ht = Hn + 29$
 $Lh = Ln + 10$
 $Hh = Hn + 10$